

MATÉRIEL

1 plateau BONK



4 toboggans



12 boules en acier

1 boule-cible
en bois2 marqueurs
de points**DE QUOI S'AGIT-IL ?**

Vous allez beaucoup vous amuser avec le jeu d'adresse rapide qu'est BONK... pas question ici de se la couler douce en faisant rouler des boules tranquillement. Nous vous félicitons pour cet investissement judicieux ! Le but du jeu : faire descendre les boules en acier sur les toboggans pour qu'elles roulent de manière à expédier la boule-cible dans le but des adversaires. BONK exige d'avoir un bon œil et un bon timing, mais aussi de réaliser un travail d'équipe efficace... Les joueurs maladroits ou trop prompts à tirer feraient mieux de s'abstenir !

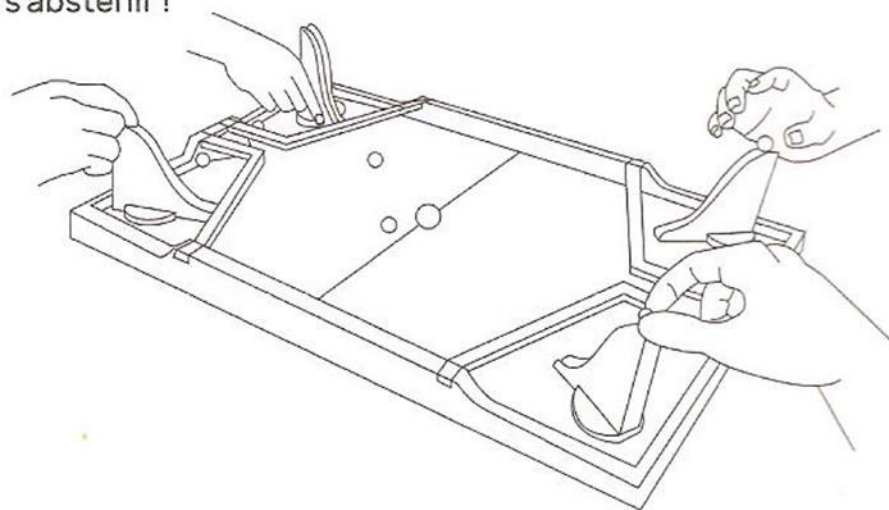
**PRÉPARATIFS**

- 1** Posez le plateau BONK sur un support plat.
- 2** Mettez les toboggans en place dans les quatre coins du plateau. Les toboggans doivent être orientés vers le centre du plateau.
- 3** Posez 3 boules en acier dans chaque coin.
- 4** Placez la boule-cible en bois sur le point de départ, au centre du plateau BONK.
- 5** Mettez les marqueurs de points dans les creux à l'extrémité gauche du plateau BONK.

DÉROULEMENT DE LA PARTIE

- 1** Idéalement, BONK se joue à quatre, avec deux équipes de deux joueurs. Chaque équipe est assise au bout de l'un des côtés étroits du plateau BONK et chaque joueur contrôle l'un des toboggans.
- 2** Chaque partie et chaque manche commencent par un « High Five », un geste d'encouragement : les joueurs lèvent les mains et tapent simultanément chacune de leurs deux paumes contre la paume de main de leurs deux voisins. Vous pouvez également crier « BONK » tous ensemble.
- 3** Et maintenant, c'est parti : les joueurs jouent tous en même temps en faisant descendre leurs boules en acier sur leur toboggan et en essayant de viser la boule en bois afin de l'envoyer dans le but adverse pour marquer un point.
- 4** Quand une équipe a marqué un point, on avance le marqueur de points sur la bande de comptage des points (toujours de gauche à droite). On replace ensuite la boule-cible en bois sur le point de départ. La manche suivante commence par un nouveau « High Five ».
- 5** Les joueurs d'une équipe ont, à tout moment, le droit de répartir leurs boules en acier entre eux, mais pas de donner une boule à leurs adversaires, à moins que l'équipe adverse n'ait plus aucune boule. Dans ce dernier cas, les adversaires reçoivent une seule boule de l'autre équipe au début de la manche.
- 6** La première équipe qui obtient 5 points remporte la partie.

REMARQUES

- Quand vous faites le « High Five » avec les autres joueurs, vous devez avoir les mains vides. Inutile de prendre les boules en main pour pouvoir démarrer à toute vitesse – il n'en ressortira rien de bon !
- Vous pouvez à tout moment prendre des boules en acier, mais uniquement si elles se trouvent dans votre coin ou dans le coin de votre coéquipier. Vous pouvez passer des boules à votre coéquipier ou prendre des boules de celui-ci.
- Un but ne compte que si la boule entre dans la partie arrière du but, c'est-à-dire si elle touche le « nez » du but.

PARTIE À DEUX

Pour les joueurs expérimentés, les parties à deux constituent un grand moment de plaisir ! Les mêmes règles s'appliquent que pour le jeu d'équipes, mais ici, chaque joueur contrôle les deux toboggans de son côté du plateau BONK. Parfois, il peut cependant être mieux de se concentrer sur l'un des deux toboggans.

TACTIQUES DE BASE

Tirs artistiques

La boule-cible en bois s'approche souvent dangereusement de la zone de votre but. Dans ce cas, la meilleure réaction est de tenter un tir artistique pour vous protéger : visez juste derrière cette boule. Les joueurs ambitieux préféreront peut-être tenter l'habile « tir Guillaume Tell », qui consiste à faire rebondir sa propre boule sur le « nez » du but, comme on le voit sur l'illustration ci-dessous. L'autre équipe essaiera cependant en même temps de mettre dans le mille en poussant la boule dans votre but.

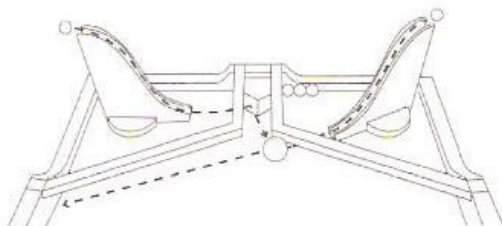

Attaque et défense

Enchaînez les tirs de boules comme une mitrailleuse, vous vous retrouvez vite sans aucune boule ! Au contraire, les tirs prudents et bien ciblés ont souvent pour effet d'envoyer la boule-cible de l'autre côté du plateau pendant que la boule en acier du tireur revient vers lui en roulant.

VARIANTE « PLUIE DE BOULES »

Cette variante très amusante sème encore un peu plus le chaos dans le jeu, en particulier dans les parties à deux. On peut ici marquer des points de deux manières : d'une part, comme dans la version standard, en envoyant la boule-cible dans le but adverse, et d'autre part, quand toutes les boules en acier se trouvent dans la moitié adverse du plateau BONK, vous devez alors crier « pluie de boules ! ».

Lorsqu'une équipe a gagné un point grâce à une pluie de boules, les boules en acier doivent être à nouveau réparties de manière à ce qu'il y en ait 3 dans chaque coin du plateau.

ENTRETIEN DU JEU

Votre jeu BONK a été fabriqué soigneusement et mérite d'être bien entretenu. Protégez-le des températures extrêmes, et le plateau ne doit en aucun cas être mouillé.

Des questions ou des commentaires ? Rendez-nous visite sur Internet :

www.playbonk.com
www.gamefactory-spiele.com