

Billard Meldreth .

Jeu de base
peut se jouer à 2 joueurs ou à 2 équipes

Disposer les boules comme suit :

			rouge
		jaune	
	bleue		rouge
noire		verte	
	rose		rouge
		brune	
			rouge

Aide pour les personnes sévèrement handicapée :

Vous avez le choix entre les queues normales
les queues aux extrémités élargies
la chute large
la chute étroite
le plan incliné

- un assistant est désigné, toujours le même au cours d'une même partie
- l'assistant peut apporter une aide physique pour placer la chute ou la boule
- l'assistant ne peut aider tactiquement le joueur
- le joueur peut demander à l'assistant de tourner la chute

Le jeu :

- on tire au sort qui commence
- le joueur lance une boule blanche depuis le plan incliné, la chute ou le demi-cercle dessiné sur le jeu qui forme l'aire de départ, s'il joue avec une queue. Il essaie d'envoyer par ricochet les boules de couleur dans les trous ou dans les poches d'angle. S'il réussit, il peut rejouer avec une autre boule blanche.
- le jeu continue jusqu'à ce que toutes les boules de couleur soient dans les trous ou les poches d'angle ou qu'un joueur rate .
- quand une boule de couleur est tombée dans un trou elle est enlevée du jeu .
- plus d'une boule de couleur peuvent tomber dans des trous envoyées par une seule boule blanche .
- les boules blanches sont laissées sur le billard jusqu'à ce que le joueur rate un coup . Alors, elles sont enlevées et l'adversaire peut jouer .

Les scores :

- chaque boule a un score différent : noire : 7 , rose : 6 , bleue : 5 , brune : 4 , verte : 3 , jaune : 2 , rouge : 1 .

Remarque : avec les personnes incapables de compter, on utilise les marquoirs visuels .

- une boule blanche tombée dans un trou donne un point à l'adversaire
- la boule de couleur tombée en même temps que la blanche ne compte pas .

Le vainqueur :

est celui qui gagne le plus de parties .

Le nombre de parties qui composent le match est décidé en début de jeu .

the table and his opponent tries his luck. Once a ball of any colour is validly scored, it is not replaced on the table again in that game. The game continues until all the balls are scored or one of the players concedes.

In the easiest version of this game any ball that goes into a pocket or ring scores, even the cue ball, which scores 1 point. The most challenging rule system, with 11 scoring balls on the table, obliges players to score balls in a particular order, the reds and other colours being 'potted' (knocked into holes or pockets) alternately by scoring a red followed by another colour throughout the game. The game may also be played using adapted or traditional design cues instead of a chute or slope.

Equipment for Meldreth Billiards

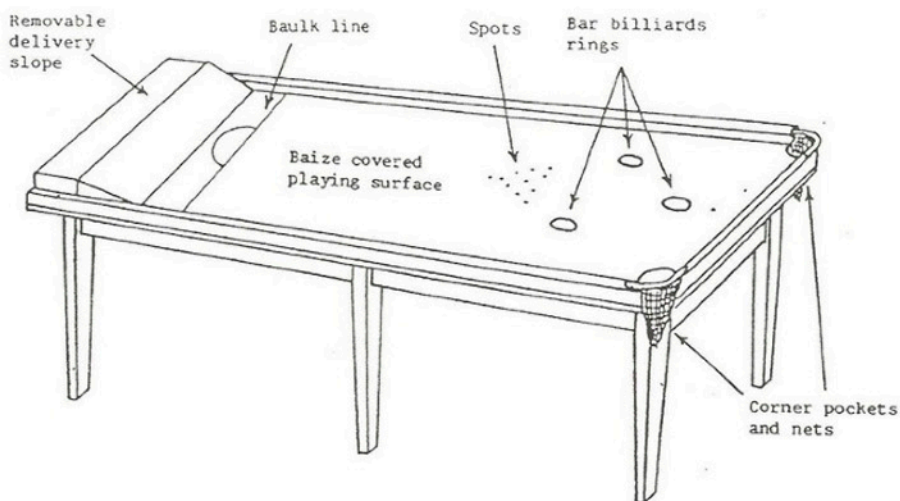

Delivery End of Table with Wide Chute in Place

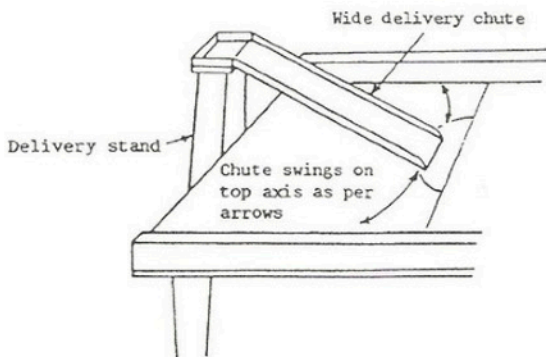

A narrower 49mm width chute is available for use by more able players